

beurer

LE 150



RO Dehumidicator de aer
Instrucțiuni de utilizare..... 3



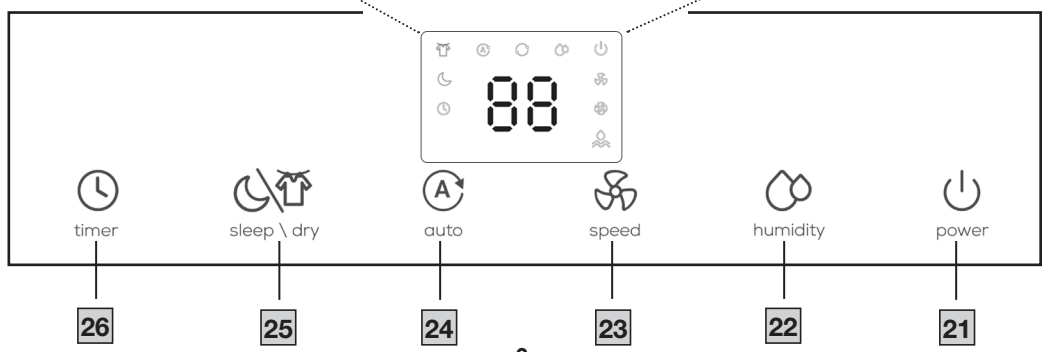
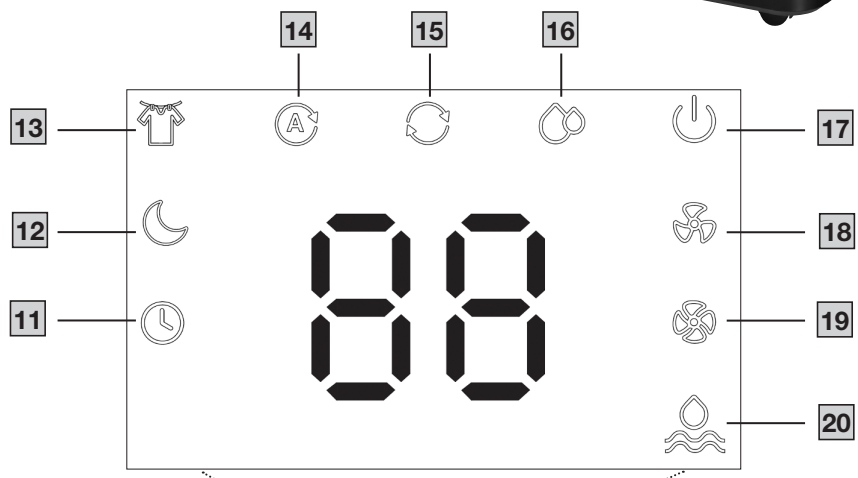
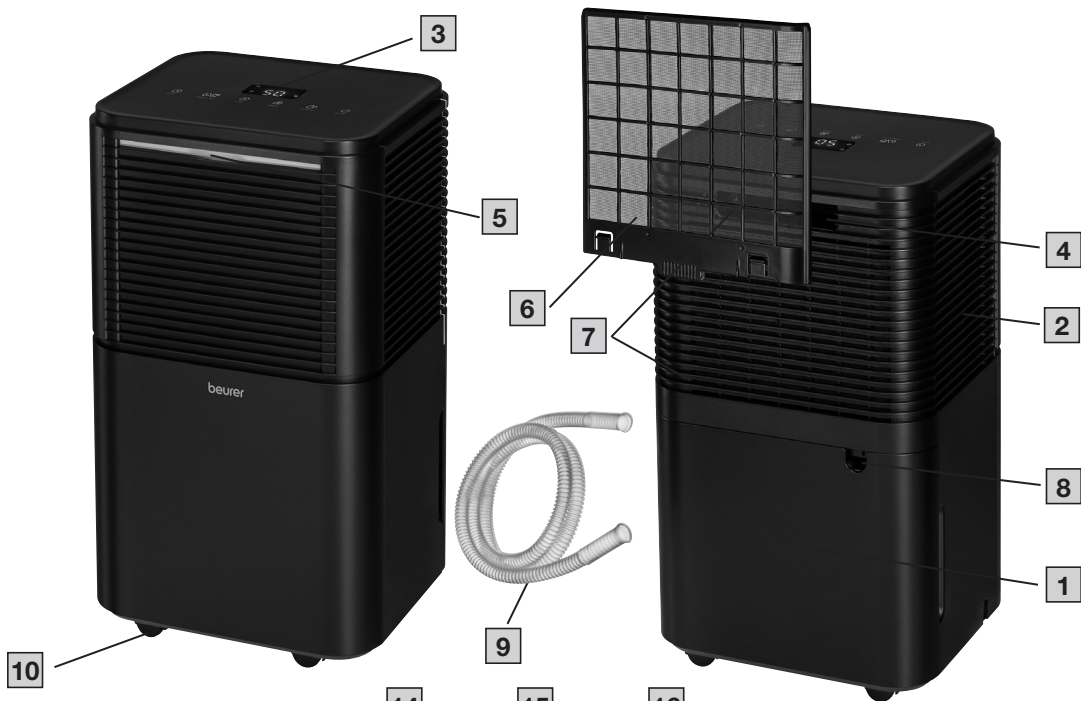



Citiți cu atenție prezentele instrucțiuni de utilizare înainte de punerea în funcțiune. Respectați indicațiile de avertizare și de siguranță. Păstrați instrucțiunile de utilizare pentru consultarea ulterioară. Puneți instrucțiunile de utilizare la dispoziția altor utilizatori. La predarea dispozitivului, înmânați și instrucțiunile de utilizare.

▲ AVERTIZARE

- Acest dispozitiv este destinat exclusiv utilizării în gospodărie / în mediul privat, nu în domeniul comercial.
- Acest dispozitiv poate fi utilizat de copii peste 8 ani și persoane cu capacitate fizică, senzorială sau mentală limitată sau fără experiență și cunoștințe necesare numai dacă sunt supravegheate sau dacă au fost informate cu privire la utilizarea în siguranță a dispozitivului și înțeleg pericolele care rezultă din aceasta.
- Copiilor nu le este permis să se joace cu dispozitivul.
- Lucrările de curățare și întreținere destinate utilizatorului nu trebuie efectuate de copii nesupravegheați.
- Scoateți ștecărul din priză atunci când nu utilizați dispozitivul, înainte de a-l transporta și/sau înainte de a-l curăța.
- Poziționați dispozitivul pe o suprafață stabilă și orizontală astfel încât să existe un spațiu liber de aproximativ 50 de cm în jurul dispozitivului în toate direcțiile.
- Curățați dispozitivul numai conform instrucțiunilor. În nicio situație nu este admisă pătrunderea de lichide în unitatea de ventilator.
- Nu utilizați detergenți care conțin solvenți.
- În cazul în care cablul de alimentare este deteriorat, acesta trebuie înlocuit de către producător, serviciul pentru clienți al acestuia sau de către o persoană cu o calificare similară pentru a evita riscurile.

CUPRINS

1. Pachet de livrare.....	4	6.8 Funcția de dezghețare	8
2. Explicația simbolurilor	4	6.9 Golirea rezervorului de apă	8
3. Utilizarea conform destinației	4	6.10 Furtunul de condensat	9
4. Indicații de avertizare și de siguranță	4	7. Curățarea, întreținerea și mentenanța	9
5. Descrierea aparatului.....	6	7.1 Curățarea carcasei	9
6. Utilizarea.....	7	7.2 Curățarea rezervorului de apă.....	9
6.1 Amplasarea dezumidificatorului de aer	7	7.3 Curățarea filtrului de aer	10
6.2 Pornirea/oprirea dezumidificatorului de aer	7	8. Accesorii și piese de schimb.....	10
6.3 Setarea vitezei ventilatorului	7	9. Ce este de făcut în cazul în care apar probleme?.....	10
6.4 Setarea modului de dezumidificare	7	10. Eliminarea ca deșeu	11
6.5 Setarea modului special.....	8	11. Date tehnice	11
6.6 Setarea timerului	8	12. Garanție	11
6.7 Indicator pentru umiditatea aerului	8		

1. PACHET DE LIVRARE







Verificați pachetul de livrare pentru a vă asigura că starea ambalajului de carton este ireproșabilă și conținutul acestuia este complet. Înainte de utilizare, asigurați-vă că dispozitivul și accesoriile nu prezintă defecțiuni vizibile și că sunt îndepărtate toate materialele de ambalare. Dacă aveți îndoieli, nu utilizați dispozitivul și adresați-vă comerciantului dumneavoastră sau serviciului pentru clienți, la adresa menționată.

- 1 dehumidificator de aer
- 1 furtun de condensat

2. EXPLICAȚIA SIMBOLURILOR

Pe dispozitiv, în instrucțiunile de utilizare, pe ambalaj și pe plăcuța de identificare a dispozitivului sunt utilizate următoarele simboluri:

 PERICOL Acest simbol indică faptul că acest dispozitiv utilizează agent de răcire inflamabil. Dacă lichidul de răcire nu este etanș și este expus la o sursă externă de aprindere, există pericolul de incendiu.
 PERICOL Indică un pericol iminent. Dacă acesta nu este evitat, consecința este decesul ori vătămări foarte grave.
 AVERTIZARE Indică un posibil pericol iminent. Dacă acesta nu este evitat, consecințele pot fi decesul sau vătămări foarte grave.
 ATENȚIE Indică un posibil pericol iminent. Dacă acesta nu este evitat, consecințele pot fi vătămări ușoare ori minore.
 INDICAȚIE Indică o situație posibil periculoasă. Dacă nu este evitată, instalația ori un obiect din mediul înconjurător poate fi deteriorat/ă.

 Informații privind produsul Indicație privind informații importante
 Citii instrucțiunile
 Respectați instrucțiunile de utilizare
 Marcajul CE Acest produs îndeplinește cerințele directivelor europene și naționale în vigoare.
 Separați produsul și componentele ambalajului și eliminați-le în conformitate cu regulamentele locale.
 Dispozitivul (electric) nu trebuie aruncat împreună cu deșeurile menajere

 Producător
 Marcaj pentru identificarea materialului de ambalare. A = Abrevierea pentru material, B = Numărul materialului: 1-7 = Material plastic, 20-22 = Hârtie și carton
 S-a demonstrat că produsele îndeplinesc cerințele reglementărilor tehnice ale Uniunii Economice Eurasiatice (UEE)
 Marcaj de evaluare a conformității în Regatul Unit
 Importator
 Indicator de întreținere; citiți manualul tehnic
 A se depozita în poziție verticală
 Suprafață minimă a camerei ≥ Am ²
 Siguranță verificată conform cerințelor Legii privind protecția produselor

3. UTILIZAREA CONFORM DESTINAȚIEI

Dezumidificatorul de aer este conceput exclusiv pentru dezumidificarea aerului în spații interioare închise, cu excepția spațiilor umede și subsolurilor neventilate. Dezumidificatorul de aer este conceput exclusiv pentru uz privat. Nu utilizați dispozitivul în apropierea imediată a căzilor și dușurilor.

AVERTIZARE

Dacă suferiți de o afecțiune gravă a căilor respiratorii sau de o afecțiune pulmonară, consultați medicul înainte de utilizarea dezumidificatorului de aer. Dispozitivul poate fi utilizat numai în scopul descris în prezentele instrucțiuni de utilizare. Producătorul nu poate fi tras la răspundere pentru defecțiunile rezultate ca urmare a utilizării necorespunzătoare sau neglijente a dispozitivului.

4. INDICAȚII DE AVERTIZARE ȘI DE SIGURANȚĂ

AVERTIZARE

Pericol de sufocare! Nu lăsați materialul de ambalare la îndemâna copiilor.

Pericol de electrocutare

AVERTIZARE

Fiind un dispozitiv electric, acest dezumidificator de aer se va utiliza cu atenție și precauție pentru a evita pericolul de electrocutare.

- Prin urmare, utilizați dispozitivul doar cu tensiunea de rețea și frecvența notate pe dispozitiv (plăcuța de identificare se află lângă cablul de racordare la rețea al unității aparatului).
- Nu utilizați niciodată dispozitivul dacă acesta sau accesoriile sale prezintă defecte vizibile sau dacă a căzut. Nu mai reparați în funcțiune dispozitivul defect, ci contactați serviciul pentru clienți de la Beurer.

- Este admisă utilizarea dispozitivului numai la o priză cu sistem de protecție împotriva curentului vagabond (pericol de electrocutare).
- Deconectați alimentatorul în cazul unor probleme de funcționare, înainte de curățarea dispozitivului și dacă acesta nu este utilizat.
- În cazul defectelor sau deranjamentelor în funcționare, opriți imediat dispozitivul și scoateți-l din priză. Nu trageți de cablul electric sau de dispozitiv pentru a scoate ștecărul din priză. Nu trageți niciodată de cablul de alimentare și nu transportați niciodată dispozitivul ținându-l de cablul de alimentare. Nu apropiați cablurile de suprafețe calde.
- Opriți întotdeauna dispozitivul înainte de a scoate ștecărul de rețea din priză.
- Nu trageți niciodată de ștecărul de rețea cu mâinile ude sau umede.
- Țineți dispozitivul la distanță de foc, obiecte inflamabile sau explozive.
- Aveți grijă ca orificiile dezumidicatorului de aer și cablul de alimentare să nu intre în contact cu apă, vapori sau alte lichide.
- Nu utilizați dispozitivul în apropierea amestecurilor de gaze inflamabile sau explozive.
- Nu atingeți niciodată un dispozitiv căzut în apă. Scoateți imediat ștecărul din priză.
- Nu expuneți dispozitivul șocurilor și protejați-l împotriva căderii.
- Acest dispozitiv trebuie instalat conform prevederilor de instalare locale valide.
- Nu răsturnați sau răsuciți dispozitivul.
- Nu utilizați prelungitoare sau o fișă intermediară.
- Nu vă urcați și nu vă așezați pe dispozitiv.
- Nu introduceți degetele sau alte obiecte în orificiile de evacuare a aerului [2].
- Nu atingeți [7] orificiile de admisie a aerului sau lamelele de aluminiu ale dispozitivului.
- Nu puneți dispozitivul în funcțiune dacă acesta a căzut sau dacă este deteriorat sau dacă prezintă semne de funcționare eronată.
- Nu curățați dispozitivul cu substanțe chimice.
- Asigurați-vă că dispozitivul este amplasat la distanță de foc, obiecte inflamabile sau explozive.
- Dispozitivul trebuie depozitat astfel încât să fie evitată deteriorarea mecanică.
- Chiar și după utilizare, nu dezasamblați și nu ardeți dispozitivul.
- Asigurați-vă că agentul de răcire nu prezintă miros.
- Conductele trebuie protejate împotriva deteriorării fizice și nu trebuie instalate într-o încăpere neventilată mai mică de 4 m².
- Dispozitivul trebuie depozitat într-o încăpere bine ventilată, cu dimensiunile corespunzătoare zonei de lucru specificate.
- Nu scufundați niciodată dispozitivul în apă sau în alte lichide; contactul dispozitivului cu apa sau pătrunderea apei în interiorul dispozitivului sunt interzise.
- Nu este permisă conectarea dispozitivului la rețeaua electrică prin intermediul unei prize multiple împreună cu alte aparate de uz casnic.
- Nu utilizați prelungitoare.
- Nu este permisă amplasarea dispozitivului pe suprafețe umede sau inundate.
- Nu atârnați perdele sau haine umede în fața orificiului de evacuare a aerului [2], deoarece acest lucru va suprasolicita dispozitivul.
- Nu atârnați haine umede deasupra dispozitivului, deoarece apa poate picura în dispozitiv.

Reparații

▲ AVERTIZARE

- Lucrările de reparație la nivelul echipamentelor electrice pot fi efectuate numai de persoane de specialitate. Reparațiile efectuate în mod necorespunzător pot reprezenta pericole majore pentru utilizator. Pentru efectuarea reparațiilor, contactați serviciul pentru clienți sau un comerciant autorizat.
- Dispozitivul nu trebuie demontat sau deschis cu o sculă.

Pericol de incendiu

▲ AVERTIZARE

Utilizarea necorespunzătoare sau nerespectarea acestor instrucțiuni de utilizare prezintă pericol de incendiu în anumite circumstanțe!

- Prin urmare, nu utilizați niciodată dispozitivul acoperit, de exemplu cu pățuri, cu perne etc.
- Nu utilizați niciodată dispozitivul în apropierea benzinei sau a altor substanțe ușor inflamabile.
- Nu amplasați niciodată dispozitivul într-un loc unde poate fi expus la surse de căldură.
- Nu amplasați niciodată dispozitivul în apropierea surselor de căldură, cum ar fi perne electrice, radiatoare, cuptoare sau alte produse care generează căldură.
- Nu amplasați niciodată dispozitivul într-o zonă în care ar putea fi stropit cu ulei sau apă.
- Nu amplasați niciodată dispozitivul într-un loc unde este expus la razele directe ale soarelui.
- Nu amplasați niciodată dispozitivul într-un loc în care este expus la vibrații mecanice, șocuri sau praf excesiv.
- Nu amplasați niciodată dispozitivul într-un loc cu ventilație insuficientă (de exemplu, într-un dulap sau pe un raft de cărți).
- Nu amplasați niciodată dispozitivul pe o suprafață denivelată.
- Evitați utilizarea și depozitarea dispozitivului expus la razele directe ale soarelui.



PERICOL

Indicații de avertizare privind manipularea agentului de răcire R-290 (propan)

Dispozitivul utilizează R-290 (propan) ca agent de răcire. R-290 nu afectează stratul de ozon (ODP), are un efect de seră redus (GWP) și este disponibil în întreaga lume. Datorită proprietăților sale eficiente și energetice, R-290 este un agent de răcire adecvat pentru această utilizare. Datorită inflamabilității ridicate a agentului de răcire, trebuie respectate următoarele măsuri de precauție speciale.

AVERTIZARE

Dispozitivul trebuie amplasat, operat și depozitat într-o încăpere cu o suprafață mai mare de 4 m².



▲ AVERTIZARE

Nerespectarea următoarelor avertizări privind agentul de răcire poate duce la explozii, deces, vătămări corporale sau pagube materiale.

- Dispozitivul este destinat exclusiv utilizării cu R-290 (propan) ca agent de răcire. Nu utilizați alți agenți de răcire.
- Circuitul agentului de răcire este etanșat. Este permisă efectuarea lucrărilor de întreținere la nivelul agentului de răcire doar de către un tehnician calificat.
- Nu eliberați agentul de răcire R-290 (propan) în atmosferă.
- Agentul de răcire R-290 (propan) este inflamabil și mai greu decât aerul. Acesta se acumulează mai întâi în zonele joase, însă poate fi recirculat de ventilatoare.
- Dacă există sau se suspectează prezența propanului în încăpere, nu permiteți personalului necalificat să încerce să găsească cauza.
- Agentul de răcire R-290 (propan) utilizat în dispozitiv este inodor. Absența mirosului nu înseamnă că nu există scurgeri de gaz.
- Dacă descoperiți o scurgere de gaz la dispozitiv, evacuați imediat toate persoanele din încăpere. Aerisiți încăperea. Nu puneți dispozitivul din nou în funcțiune, ci contactați serviciul pentru clienți al Beurer.
- Nu utilizați flăcări deschise, țigări sau alte eventuale surse de aprindere în apropierea dispozitivului.

Manipulare

▲ ATENȚIE

- Opriți și scoateți dispozitivul din priză întotdeauna, după fiecare utilizare și înainte de fiecare operațiune de curățare.
- Nu introduceți obiecte în orificiile dispozitivului sau în piesele rotative.
- Furtunul de condensat **9** nu trebuie direcționat în exterior la temperaturi scăzute.
- Goliți rezervorul de apă **1** înainte de a transporta dispozitivul, pentru a evita vărsarea apei.
- Nu răsturnați dispozitivul, deoarece apa scursă ar putea cauza daune la nivelul dispozitivului.
- Verificați dispozitivul ocazional în timpul funcționării.
- Scoateți dispozitivul din priză dacă nu îl utilizați.

INDICAȚIE

- Nu așezați obiecte pe dispozitiv.
- Protejați dispozitivul împotriva temperaturilor ridicate.
- Evitați daunele cauzate de apă prin manipularea cu grijă (de exemplu, daune cauzate prin stropirea apei în cazul pardoselilor din lemn).
- Acest dispozitiv este conceput pentru a oferi performanțe optime între 5 °C și 30 °C.
- Transportați întotdeauna dispozitivul în poziție verticală, nu pe lateral/la orizontală.

5. DESCRIEREA APARATULUI

Desenele aferente sunt ilustrate la pagina 2.

Dispozitiv

- 1** Rezervor de apă
- 2** Orificiu de evacuare a aerului
- 3** Unitate de comandă cu afișaj LED
- 4** Mâner de transport
- 5** Indicator pentru umiditatea aerului
- 6** Filtru de aer
- 7** Orificiu de admisie a aerului
- 8** Orificiu pentru furtunul de condensat
- 9** Furtun de condensat
- 10** Role

Afișaj



- 11** Simbol timer
(luminează atunci când timerul este pornit)
- 12** Simbol pentru modul nocturn
(luminează când este activat modul nocturn)
- 13** Simbol de uscare a hainelor
(luminează când modul de uscare a hainelor este activat)
- 14** Simbol pentru modul automat
(luminează atunci când modul automat este activat)
- 15** Simbol pentru modul de funcționare continuă
(luminează dacă dezumidificarea continuă a aerului este activată)
- 16** Simbol pentru umiditatea țintă a aerului
(luminează dacă poate fi setată o umiditate țintă a aerului)
- 17** Simbol PORNIT/OPRIT
(luminează imediat ce dispozitivul este în standby)
- 18** Viteza mică a ventilatorului
(luminează dacă este setată o viteză mică a ventilatorului)
- 19** Viteza mare a ventilatorului
(luminează dacă este setată viteză mare a ventilatorului)
- 20** Simbol pentru nivelul apei
(luminează dacă rezervorul de apă este plin și trebuie golit sau nu este introdus)

Taste

- 21** Tasta PORNIRE / OPRIRE
(pornire/oprire dispozitiv)
- 22** Tasta Umiditate a aerului
(setarea umidității țintă a aerului)
- 23** Tasta de viteză a ventilatorului
(setare viteză mică sau mare a ventilatorului)
- 24** Tastă mod automată
(setare mod automat)
- 25** Tastă mod nocturn / mod de uscare a hainelor
(setare mod noapte/uscare a hainelor)
- 26** Tastă Timer
(setarea duratei timerului)

6. UTILIZAREA

Prezentare generală a utilizării

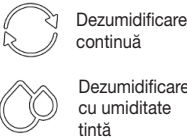
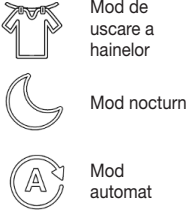
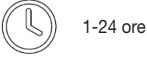
PASUL 1 Amplasarea dezumidificatorului de aer ↳ (capitolul 6.1)	
PASUL 2 Pornirea dezumidificatorului de aer ↳ (capitolul 6.2)	
PASUL 3 Selectarea vitezei ventilatorului ↳ (capitolul 6.3)	
PASUL 4 Selectarea modului de dezumidificare ↳ (capitolul 6.4)	
PASUL 5 (opțional) Setarea modului special ↳ (capitolul 6.5)	
PASUL 6 (opțional) Setarea timerului ↳ (capitolul 6.6)	

6.1 Amplasarea dezumidificatorului de aer

1. Lăsați punga închisă și scoateți dispozitivul, trăgând în sus de el.
2. Îndepărtați apoi toate foliile. Pentru a preveni supraîncălzirea, derulați complet cablul de rețea.
3. Verificați dispozitivul, ștecărul de rețea și cablul cu privire la deteriorări înainte de fiecare utilizare.
4. Amplasați dispozitivul pe o suprafață plană, stabilă și rezistentă la apă, pentru a evita vibrațiile și zgomotul.

5. Poziționați dezumidificatorul de aer, astfel încât să existe un spațiu liber de aproximativ 50 de cm în toate direcțiile. Nu utilizați flăcări deschise, țigări sau alte eventuale surse de aprindere în apropierea dispozitivului.
6. Aveți grijă ca orificiul de evacuare a aerului [2] și orificiul de admisie a aerului [7] de la nivelul dispozitivului să nu fie niciodată blocate.
7. Conectați ștecărul la o priză adecvată. Pozați cablul într-o zonă unde nu există pericol de împiedicare.
8. Înainte de prima punere în funcțiune, țineți dispozitivul în poziția verticală timp de cel puțin 24 de ore). Dacă dispozitivul este înclinat la peste 45°, lăsați-l în poziție verticală timp de cel puțin 24 de ore înainte de punerea în funcțiune.

 Dacă dispozitivul a căzut sau dacă ați modificat locul de amplasare al acestuia, dispozitivul trebuie să fie ținut în poziție verticală timp de cel puțin 24 de ore. Nu amplasați dispozitivul într-un loc unde se pot scurge gaze inflamabile. Dispozitivul trebuie utilizat într-o încăpere cu o suprafață mai mare de 4 m².

6.2 Pornirea/oprirea dezumidificatorului de aer

1. Pentru a porni dezumidificatorul de aer, apăsați tasta PORNIRE / OPRIRE [21].
↳ Simbolul pentru viteza redusă a ventilatorului [18] și cel pentru umiditatea țintă a aerului [16] luminează.
2. Pentru a opri dezumidificatorul de aer, apăsați din nou pe tasta PORNIRE / OPRIRE [21].
↳ Se sting toate LED-urile cu excepția simbolului PORNIRE / OPRIRE [17].

6.3 Setarea vitezei ventilatorului

Dezumidificatorul de aer are două viteze ale ventilatorului. O viteză mică [18] și una mare a ventilatorului [19].

 Nu poate fi selectată dacă dezumidificatorul de aer se află în modul nocturn sau în modul de uscare a hainelor.

- Pentru a comuta între viteza mică [18] și cea mare a ventilatorului [19], apăsați tasta de viteză a ventilatorului de la nivelul dezumidificatorului de aer pornit [23].
↳ Pe afișaj luminează viteza ventilatorului setată în mod curent [18] sau [19].

6.4 Setarea modului de dezumidificare

Dispozitivul dispune de două moduri diferite de dezumidificare.

- **Dezumidificare continuă**
- **Dezumidificare cu umiditate țintă a aerului**

Dezumidificare continuă

La dezumidificarea continuă, încăperea este dezumidificată neîntrerupt.

- Pentru a porni dezumidificarea continuă, apăsați tasta pentru umiditatea aerului [22] până când pe afișaj apare „--”. Simbolul de funcționare continuă [15] luminează.

Dezumidificare cu umiditate țintă a aerului

La dezumidificarea până la atingerea umidității țintă a aerului, încăperea este dezumidificată până la valoarea vizată, setată anterior (de exemplu, 50 % umiditate a aerului). Dacă este atinsă valoarea dorită setată, dezumidificarea este oprită.

 Dezumidificarea cu umiditate țintă a aerului funcționează numai în acest mod sau în modul nocturn.

1. Dacă nu este selectat niciun mod, umiditatea țintă a aerului și viteza ventilatorului pot fi selectate liber.
2. Cu ajutorul tastei de umiditate a aerului **[22]** selectați umiditatea țintă a aerului (se poate selecta între 30-80 % în trepte de 5 %). Simbolul pentru umiditatea țintă a aerului **[16]** începe să lumineze. Dacă la selectarea după 80 % pe afișaj apare „--”, dispozitivul funcționează din nou în modul de dezumidificare continuă.
3. În plus, cu ajutorul tastei pentru viteza ventilatorului **[23]** puteți selecta între viteza mică și cea mare a ventilatorului. Simbolul pentru viteza ventilatorului **[18]** sau **[19]** începe să lumineze.

6.5 Setarea modului special

Dispozitivul are trei moduri speciale opționale, care pot fi selectate la cerere.

- **Modul nocturn**
- **Modul de uscare a hainelor**
- **Modul automat**

Modul nocturn

În modul nocturn, este setată automat viteza mică a ventilatorului **[18]** și sunt oprite toate LED-urile și tonul tastelor pentru un somn neîntrerupt și odihnitor. Umiditatea țintă a aerului poate fi reglată întotdeauna în modul nocturn.

- Pentru a porni modul nocturn, apăsați tasta pentru modul nocturn / de uscare a hainelor **[25]**.
↳ Simbolul pentru modul nocturn **[12]** luminează timp de 3 secunde și apoi se estompează. Toate celelalte LED-uri și tonul tastelor sunt oprite.

Modul de uscare a hainelor pentru îmbrăcăminte

Dispozitivul dispune de un mod special de uscare a hainelor, pentru cazul în care doriți să uscați hainele în locuință și să contracarați umiditatea rezultată. În plus, îmbrăcăminte se poate usca mai rapid.

În acest mod de uscare a hainelor, automat viteza mare a ventilatorului **[19]** și dezumidificarea continuă sunt setate. În această situație nu poate fi setată o umiditate țintă a aerului.

⚠ AVERTIZARE

Pericol de electrocutare! Nu așezați hainele direct pe dispozitiv. Nu atârnați haine deasupra dispozitivului, apa s-ar putea scurge în dispozitiv și să provoace un scurtcircuit. Amplasați dispozitivul astfel încât să existe o distanță minimă de cel puțin 50 de cm în toate direcțiile. Păstrați camera închisă (inclusiv ușile și ferestrele).

1. Pentru a porni modul de uscare a hainelor, apăsați de două ori tasta pentru modul nocturn / de uscare a hainelor **[25]**.
↳ Pe afișaj luminează simbolul pentru uscarea rufelor **[13]**.
2. Pentru a dezactiva din nou modul de uscare a hainelor, apăsați o dată tasta pentru modul nocturn / de uscare a hainelor **[25]**.
↳ Pe afișaj, simbolul pentru uscarea hainelor **[13]** se stinge. Dispozitivul comută la setarea de dezumidificare „Dezumidificare cu umiditate țintă a aerului”.

Modul automat

În modul automat, aerul din încăpere este dezumidificat automat, astfel încât umiditatea aerului să fie întotdeauna între 45-55 %.

1. Pentru a activa modul automat, apăsați tasta pentru modul automat **[24]**. Simbolul modului automat **[14]** luminează.
2. Pentru a comuta între viteza mică **[18]** și cea mare a ventilatorului **[19]**, apăsați tasta de viteză a ventilatorului de la nivelul dezumidicatorului de aer pornit **[23]**.
3. Pentru a opri modul automat, apăsați din nou tasta pentru modul automat **[24]**. Simbolul pentru modul automat **[14]** se stinge.

6.6 Setarea timerului

Dezumidicatorul de aer prezintă o funcție de Timer cu care se poate stabili numărul de ore în care dispozitivul trebuie să se oprească sau să pornească automat.

1. Cu tasta Timer **[26]** selectați durata dorită a timerului (se poate selecta între 1-24 ore, în trepte de 1 oră). Pe afișaj este afișată durata setată a timerului la momentul actual. Imediat ce durata setată a timerului luminează intermitent de cinci ori pe afișaj, durata timerului este confirmată și simbolul pentru timer **[11]** începe să lumineze. După confirmarea duratei timerului, pe afișaj apare din nou umiditatea actuală a aerului.
2. Pentru a vedea în timp durată rămasă a timerului, apăsați tasta Timer **[26]**. Pe afișaj apare scurt durată rămasă a timerului (în ore), după care dezumidicatorul de aer se oprește automat.
3. Pentru a opri timerul, apăsați tasta Timer **[26]** de mai multe ori, până când pe afișaj apare „00”.

Momentul opririi:

Pentru a determina momentul opririi, apăsați tasta Timer **[26]** în timp ce dispozitivul este în funcțiune. După expirarea timpului selectat, dispozitivul se oprește.

Momentul pornirii:

Pentru a determina momentul pornirii, apăsați tasta Timer **[26]** în timp ce dispozitivul este oprit. După expirarea timpului selectat, dispozitivul pornește.

6.7 Indicator pentru umiditatea aerului

Indicatorul pentru umiditatea aerului **[5]** indică umiditatea actuală a aerului ambiant la nivelul dispozitivului.

Umiditate scăzută < 45 % = indicator pentru umiditatea aerului albastru
Umiditate optimă 45-65 % = indicator pentru umiditatea aerului verde
Umiditate ridicată > 65 % = indicator pentru umiditatea aerului roșu

6.8 Funcția de dezghețare

Dacă dispozitivul trebuie utilizat într-un mediu cu temperaturi reduse, interiorul dispozitivului poate îngheța. Pentru a garanta o funcționare ireproșabilă, dezumidicatorul de aer dispune de o funcție de dezghețare.

Dispozitivul pornește funcția de dezghețare automat timp de 10 minute, la o temperatură cuprinsă între 5 °C și 16 °C.

- ↳ În timpul dezghețării, pe afișaj luminează intermitent simbolul PORNIT/OPRIT **[17]**.

După expirarea celor 10 minute, dispozitivul continuă să funcționeze normal timp de 60 de minute.



Nu oprți dispozitivul în timpul funcției de dezghețare și nu încercați să accelerați procesul de dezghețare.

6.9 Golirea rezervorului de apă

Dacă rezervorul de apă **[1]** este plin, simbolul pentru nivelul apei **[20]** luminează roșu, iar dispozitivul este scos imediat din funcțiune. Este emis un semnal sonor (cu excepția modului nocturn), iar pe afișaj apare mesajul „FL”.

Pentru a goli rezervorul de apă **[1]**, procedați în felul următor:

1. Apăsați tasta de PORNIRE / OPRIRE **[21]**, pentru a opri dezumidicatorul de aer.
↳ Se sting toate LED-urile cu excepția simbolului PORNIT/OPRIT **[17]**.
2. Trageți rezervorul de apă **[1]** în spate, cu atenție, ținând de mânerul lateral.
3. Nu umpleți rezervorul de apă **[1]** prin orificiul de evacuare a aerului.



4. Verificați mobilitatea plutitorului înainte de a reintroduce rezervorul. Plutitorul nu trebuie să fie blocat. Dacă plutitorul este blocat, acest lucru poate duce la un indicator de nivel al apei eronat pe afișaj („FL” pentru rezervor de apă plin).

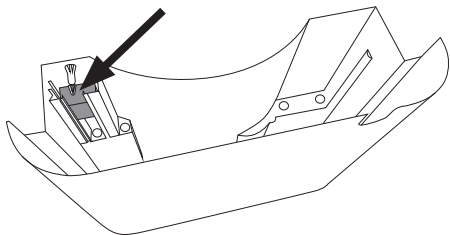

5. Reintroduceți rezervorul de apă **1** în dispozitiv.

6.10 Furtunul de condensat

În cazul funcționării continue, conectați furtunul de condensat **9** livrat la dispozitiv. Apa de condens se poate scurge automat într-un recipient de colectare suficient de mare sau într-o scurgere adecvată.

⚠ ATENȚIE

- Nu blocați niciodată orificiul de evacuare a furtunului de condens, deoarece apa de condens va curge înapoi în rezervorul de apă **1**.
- Nu îndoiți furtunul de condensat **9**.
- Aveți grijă ca între orificiul pentru furtunul de condens **8** și scurgere să existe o înclinație suficientă, astfel încât apa de condens să se poată scurge. Capătul furtunului de condensat trebuie să fie întins pe podea.
- Furtunul de condensat **9** trebuie să fie conectat corect la orificiul **8** dispozitivului.
- Nu îndoiți furtunul de condensat **9**.
- Orificiul pentru furtunul de condensat **8** trebuie să fie întotdeauna închis ferm cu dopul de silicon atunci când nu este conectat niciun furtun de condensat.

1. Trageți furtunul de condensat **9** drept.
2. Introduceți un capăt al furtunului de condensat prin orificiul rotund **8** de pe partea din spate a dispozitivului, deasupra rezervorului de apă.
3. Apăsăți ferm furtunul pe orificiul de evacuare a apei.
4. Direcționați celălalt capăt al furtunului de condensat către o scurgere.
5. Dacă doriți să colectați din nou condensul prin rezervorul de apă **1**, scoateți furtunul de condens.

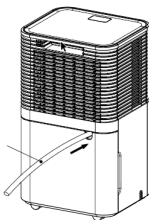

7. CURĂȚAREA, ÎNTREȚINEREA ȘI MENTENANȚA

⚠ AVERTIZARE

- Înainte de fiecare operațiune de curățare și întreținere, asigurați-vă că ștecărul de rețea al dispozitivului este scos din priză!
- Depozitați dispozitivul întotdeauna în ambalajul original. Dispozitivul trebuie depozitat numai în poziție verticală. Nu este permisă așezarea altor obiecte pe dispozitiv.
- Depozitați dispozitivul într-o încăpere bine ventilată, cu o dimensiune de cel puțin 4 m².
- Depozitați dispozitivul într-un loc uscat, ferit de îngheț și căldură.
- Curățați dispozitivul înainte de depozitare și lăsați-l să se usuce complet.
- Dispozitivul trebuie depozitat într-o încăpere în care nu există surse de căldură permanente (de exemplu, flăcări deschise, un dispozitiv pe gaz în funcțiune sau un dispozitiv electric de încălzire în funcțiune).

Acest dispozitiv conține agent de răcire R290. Cantitatea de agent de răcire este totuși mai mică de 1 kg și se află într-un circuit de răcire închis. Întreținerea poate fi efectuată numai de tehnicienii instruiți sau de personalul de service Beurer. Dispozitivul nu trebuie reumplut cu agent de răcire dacă este utilizat corect și dacă circuitul agentului de răcire nu este deteriorat.

Curățarea periodică este o condiție preliminară pentru o funcționare ireproșabilă în condiții de igienă. Goliți și curățați complet rezervorul de apă al dezumidicatorului de aer dacă dispozitivul nu a fost în funcțiune mai mult de 3 zile. În caz de curățare insuficientă și igienă necorespunzătoare, în apă se pot forma bacterii, alge și ciuperci.

7.1 Curățarea carcasi

Curățați dezumidicatorul de aer cu o cârpă ușor umezită. Nu utilizați diluanți, alți agenți de curățare sau agenți abrazivi agresivi, care pot deteriora suprafața. Aveți grijă să nu pătrundă umiditate în interiorul dispozitivului.

7.2 Curățarea rezervorului de apă

1. Trageți cu atenție rezervorul de apă spre spate, conform instrucțiunilor.
2. Spălați rezervorul de apă o dată la 2 săptămâni cu apă curată. În cazul utilizării intensive, rezervorul de apă trebuie curățat la intervale scurte. Dacă este cazul, îndepărtați depunerile din rezervorul de apă cu ajutorul unei perii din plastic.

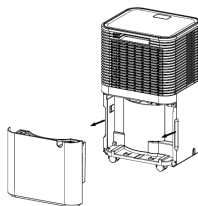

7.3 Curățarea filtrului de aer

INDICAȚIE

Vă recomandăm să curățați filtrul de aer [6] la fiecare 14 zile, deoarece praful se poate depune acolo și poate limita fluxul de aer. Nu puneți dispozitivul în funcțiune fără filtrul de aer introdus [6].

1. Scoateți rezervorul de apă [1].
2. Demontați filtrul de aer [6].

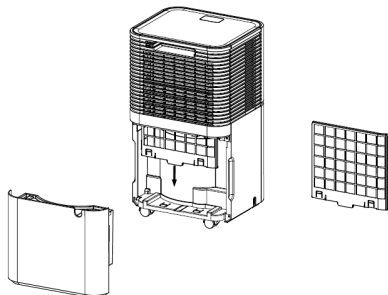

3. În cazul murdăririi superficiale, utilizați peria aspiratorului pentru a îndepărta cu atenție resturile de praf de pe sită.
4. În caz de murdărire puternică, înmuiați filtrul de aer [6] în apă caldă la aproximativ 40 °C. Apoi spălați-l cu atenție cu un agent de curățare neutru.
5. Lăsați filtrul de aer [6] să se usuce complet înainte de a-l monta din nou în dispozitiv. Nu introduceți niciodată filtrul de aer [6] umed sau ud.
6. Montați din nou filtrul de aer [6] și rezervorul de apă [1] în dispozitiv.

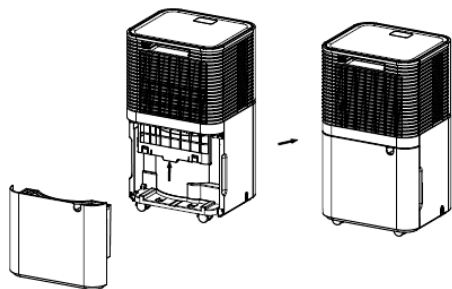

8. ACCESORII ȘI PIESE DE SCHIMB

Pentru a achiziționa accesorii și piese de schimb, accesați www.beurer.com sau adresați-vă punctului de service din țara dumneavoastră (conform listei cu adrese ale punctelor de service). De asemenea, accesoriile și piesele de schimb sunt disponibile și în comerț.

Denumire	Număr de articol și număr de comandă
Capac de plastic cu filtru	110.105
Rezervor de apă	110.101
Furtun de condensat	110.106
Capac rezervor de apă	110.103

9. CE ESTE DE FĂCUT ÎN CAZUL ÎN CARE APAR PROBLEME?

Dispozitivul nu funcționează:

- Dispozitivul nu este cuplat la rețeaua electrică. Cuplați ștecărul și porniți dispozitivul.
- Dispozitivul s-a oprit din motive de siguranță. Pentru o nouă punere în funcțiune, curățați întâi dispozitivul și realimentați-l. Porniți-l apoi din nou.

Dispozitivul oprește independent dezumidificarea:

- Rezervorul de apă este plin. Goliți rezervorul de apă, la final porniți din nou dispozitivul.
- Rezervorul de apă nu a fost remontat în poziția corectă. Amplasați rezervorul de apă în poziția corectă.
- Filtrul de aer este înfundat. Curățați filtrul de aer [6].
- Dacă este posibil, dispozitivul execută o dezghețare automată. În timpul funcției de dezghețare, dezumidificarea nu este efectuată.

Dispozitivul funcționează insuficient:

- Încăperea este prea mare. Dispozitivul este recomandat pentru utilizarea în încăperi de până la 30 m².
- Filtrul de aer este înfundat. Curățați filtrul de aer [6].
- Orificiul de admisie a aerului [7] sau cel de evacuare a aerului [2] este blocat. Asigurați-vă că orificiile de admisie [7] și de evacuare a aerului [2] nu sunt blocate.
- Este prea multă ventilație în cameră. Închideți ușile și ferestrele.
- Dispozitivul continuă să funcționeze, deși umiditatea țintă a fost atinsă. Pentru protecția componentelor dispozitivului, dezumidificarea continuă să funcționeze timp de aproximativ 3 minute, chiar și după atingerea umidității țintă a aerului.

Pe afișaj este afișat un mesaj de eroare:

Afișaj	Problemă	Remediere
E2	Senzor de umiditate defect	Contactați serviciul pentru clienți
LO	Umiditate ambientă < 20 %	Dezumidificatorul de aer se oprește pentru autoprotecție
HI	Umiditate ambientă > 90 %	
CL	Protecție împotriva temperaturilor scăzute: temperatură ambientă < 5 °C	Nu utilizați dispozitivul în încăperi cu o temperatură mai mică de 5 °C.
CH	Protecție împotriva temperaturilor ridicate: temperatură ambientă > 38 °C	Nu utilizați dispozitivul în încăperi cu o temperatură mai mare de 38 °C.
FL	Rezervorul de apă este plin, nu este introdus sau nu este introdus corect	Goliți rezervorul de apă sau introduceți-l corect

10. ELIMINAREA CA DEȘEU

Pentru protejarea mediului înconjurător, dispozitivul nu trebuie eliminat ca deșeu la gunoiul menajer la finalul duratei de viață. Eliminarea ca deșeu se poate realiza prin intermediul centrelor de colectare corespunzătoare din țara dumneavoastră. Respectați dispozițiile locale privind eliminarea ca deșeu a materialelor. Eliminați dispozitivul ca deșeu conform prevederilor Directivei CE privind deșeurile de echipamente electrice și electronice – WEEE (Waste Electrical and Electronic Equipment). Pentru întrebări suplimentare, adresați-vă autoritățile locale responsabile cu eliminarea deșeurilor. Puteți obține informații despre centrele de colectare a deșeurilor de echipamente, de exemplu, de la administrația locală, de la firmele locale de salubritate sau de la comerciantul dumneavoastră.



11. DATE TEHNICE

Model	LE 150
Tensiune de rețea/putere	220-240 V, 50 Hz / 200 W (30 °C, 80 % rH)
Dimensiuni (L x l x î)	22,0 x 25,0 x 45,5 cm
Greutate proprie	10,0 kg
Dimensiune recomandată a încăperii	până la 30 m ²
Capacitate rezervor	2,0 l
Putere de dezumidificare	12 l/24 h (30 °C, 80 % rH)
Agent de răcire	R-290 (propan), 50 g
Schemă de cablare	Consultați ultima pagină a acestor instrucțiuni de utilizare

Ne rezervăm dreptul asupra erorilor și modificărilor

12. GARANȚIE

Pentru informații suplimentare privind garanția și condițiile de garanție, consultați broșura de garanție inclusă în pachetul de livrare.

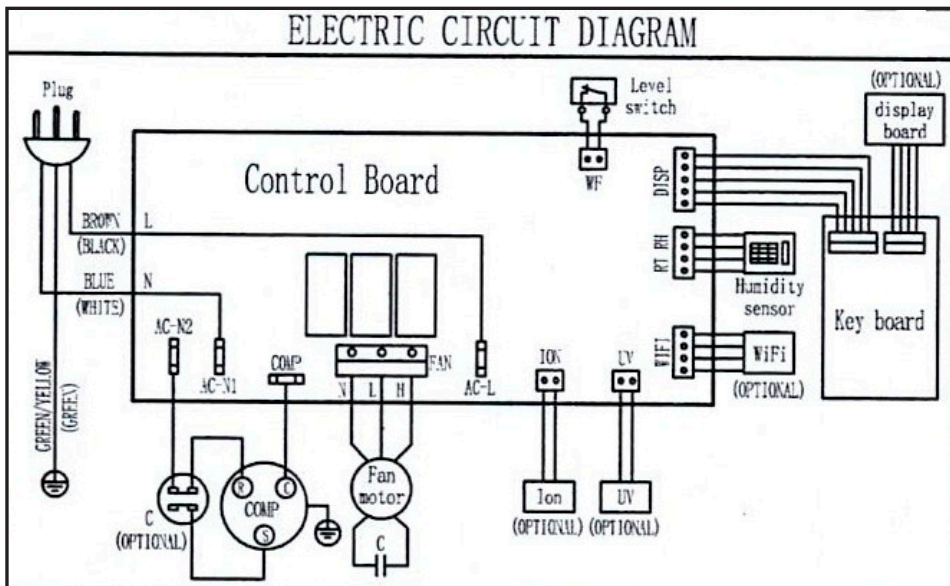



Beurer GmbH
Söflinger Str. 218 • 89077 Ulm, Germany
www.beurer.com • www.beurer-healthguide.com

